

# 2233 ZF

КОД ЗАКАЗА / ORDERING CODE

**P 2233 XX Y ZZZ**

КРУТЯЩИЙ МОМЕНТ (Нм) TORQUE (Nm)	<b>590</b>
ВНУТРЕННЕЕ ПЕРЕДАТОЧНОЕ ЧИСЛО INTERNAL RATIO	<b>1,00</b>

ТИП ФЛАНЦА / OUTPUT VERSION

- 204 = НАСОС ФЛАНЕЦ ISO ВЫХОД НАЗАД / REAR SE 4 HOLES PUMP
- 740 = ФЛАНЕЦ DIN 00 ВЫХОД НАЗАД / DIN 00 REAR FLANGE
- 741 = ФЛАНЕЦ SPICER 1120 ВЫХОД НАЗАД / SPICER 1120 REAR FLANGE
- 742 = ФЛАНЕЦ DIN 10 ВЫХОД НАЗАД / DIN 10 REAR FLANGE
- 743 = ФЛАНЕЦ SPICER 1300 (АНАЛОГ УАЗ) ВЫХОД НАЗАД / SPICER 1300 REAR FLANG
- 7D0 = ФЛАНЕЦ ПОД КАРДАН ДЛЯ DONGFENG / SPECIAL FLANGE FOR DONGFENG

ОПЦИИ / AVAILABLE OPTION

- 0 = ОТСУТСТВУЕТ / NO OPTION
- 8 = С ДАТЧИКОМ DIN 2.5 M16x1.5 / WITH SWITCH DIN 2.5 M16x1.5

ВАРИАНТЫ УПРАВЛЕНИЯ / CONTROL OPTION

- 01 = ФИКСИРОВАННОЕ СТАНДАРТНОЕ УПРАВЛЕНИЕ / FIXED ENGAGEMENT STANDARD CONTROL
- P1 = ПНЕВМАТИЧЕСКОЕ УПРАВЛЕНИЕ M12x1.25 / PNEUMATIC CONTROL M12x1.25



1

МОДЕЛЬ / MODEL

КОРОБКА ОТБОРА МОЩНОСТИ / POWER TAKE-OFF



ГРАФИК / PRESSURE DIAGRAM



<b>P</b>	Требуемая мощность отбора на выходе КОМ Required PTO output power in kW
<b>N</b>	Скорость на выходе КОМ PTO output speed in rpm
<b>M</b>	Требуемый крутящий момент = 9552 (P/n) Required torque = 9552 (P/n)
<b>Mn</b>	Номинальный крутящий момент (см. параметры КОМ) Nominal torque, see PTO catalogue
<b>Kt</b>	Коэффициент нагрузки = 100 (M/Нм) Load coefficient = 100 (M/Mn)
<b>t</b>	Ожидаемый срок службы КОМ PTO expected operating life in hours

Коробки отбора мощности рассчитаны на гарантированный рабочий жизненный цикл в 500 часов при 1500 об/мин и максимальном крутящем моменте. На диаграмме рассчитан жизненный цикл КОМ при других параметрах работы.

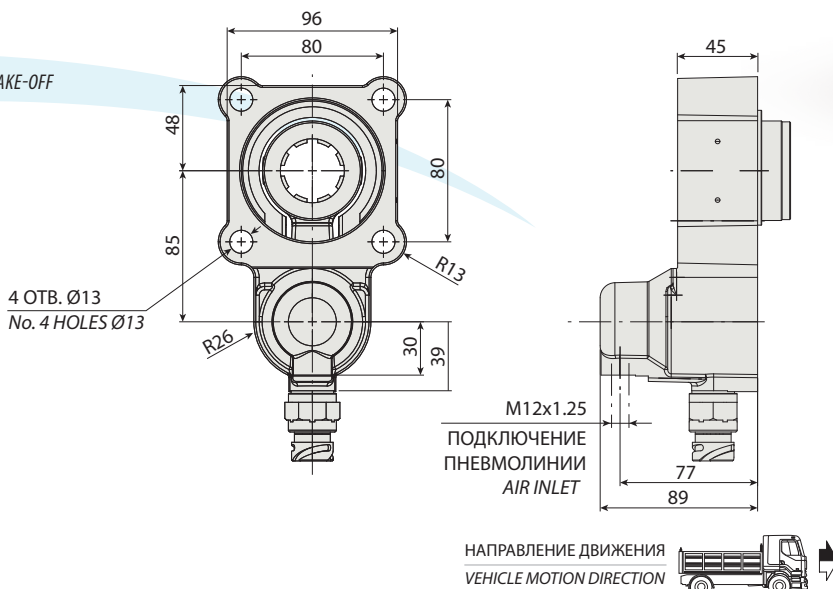
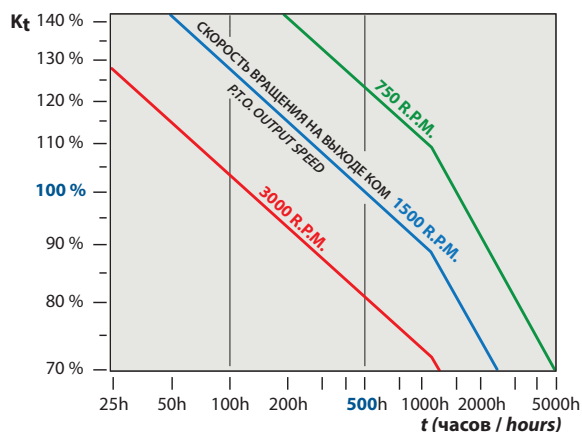
PTO's are designed for a calculated operating life of 500 working hours at 1500 rpm. The following diagram indicates the expected PTO operating life in the case of different operating conditions.

## ТЕХНИЧЕСКИЕ ХАРАКТЕРИСТИКИ / TECHNICAL DATA

КРУТЯЩИЙ МОМЕНТ (Нм) TORQUE (Nm)	590
ВНУТРЕННЕЕ ПЕРЕДАТОЧНОЕ ЧИСЛО INTERNAL RATIO	1,00
КОЛ-ВО ЗУБЬЕВ TEETH NUMBER	12

## ИНДИКАТОРЫ ВКЛЮЧЕНИЯ / SWITCH KIT

194KSP17000	DIN 2.5 M16x1.5
-------------	-----------------

## ПЕРЕХОДНИК UNI - ISO / CONVERSION KIT

ПНЕВМАТИЧЕСКИЙ / МЕХАНИЧЕСКИЙ PNEUMATIC / MECHANIC	UNI от/from DIN 5462 SE 606X0200000
---	--

## КРЕПЕЖНЫЙ НАБОР / BRACKET KIT

190ST223300	КИТ ДЛЯ 2233 KIT FOR 2233 SERIES
-------------	-------------------------------------

## КОМПЛЕКТ СМАЗКИ / LUBRICATION KIT

195KL12F241	ФЛАНЕЦ / FLANGE DIN 00
195KL12F341	ФЛАНЕЦ / FLANGE DIN 10
195KL12F441	ФЛАНЕЦ / FLANGE SPICER 1120
195KL12F541	ФЛАНЕЦ / FLANGE SPICER 1300

## ТЕХНИЧЕСКИЕ ПАРАМЕТРЫ / TECHNICAL SPECIFICATIONS

КОРОБКА ПЕРЕДАЧ GEARBOX	ПЕРЕДАТОЧНОЕ ОТНОШЕНИЕ НА 1-ОЙ СКОРОСТИ 1 <sup>ST</sup> GEAR RATIO	СТОРОНА УСТАНОВКИ КОМ ASSEMBLY SIDE	НАПРАВЛЕНИЕ ВРАЩЕНИЯ ROTATION DIRECTION	ОБОРОТЫ В МИНУТУ SPEED		КРУТЯЩИЙ МОМЕНТ (Нм) OUTPUT TORQUE (Nm)	МОНТАЖНЫЙ КОМПЛЕКТ ASSEMBLY KIT		АДАПТЕР ADAPTER	ПРОСТАВКА SHIM	МОНТАЖНЫЙ КОМПЛЕКТ АДАПТЕРА ADAPTER ASSEMBLY KIT
				ПОВЫШЕННАЯ FAST	СТАНД. SLOW		СТАНДАРТ STD	SE/R			
ZF 16S151 OD 0,84	11,54	●	↻	1094	920	590	K102		601K5140000		
ZF 16S190 A	17,47	●	↻	910	740	590	K102		601K5600000		
ZF 4-150 GP	9,09	●	↻		830	590	K102		601K1100000		
ZF 5-50	8,02	●	↻		422	590	K013				
ZF 6-70	6,8	●	↻		510	590	K013				
ZF 6-80	7,53	●	↻		555	590	K013				
ZF 6-90	8,68	●	↻		605	590	K102				
ZF 9S75	13,16	●	↻		620	590	K173		601K5060000		
ZF 16S150 IT	13,8	●	↻	920	770	590	K102		601K5070000		
ZF 16S181OD0,84 IT	11,54	●	↻	1094	920	590	K300		601K5150000		
ZF 16S220 IT	16,47	●	↻	920	770	590	K102		601K5090000		
ZF 16S251OD0,84 IT	11,54	●	↻	1094	920	590	K300		601K5280000		
ZF 16K130	14,29	●	↻	910	740	590	K102		601K1600000		
ZF 16S130	17,28	●	↻	910	740	590	K102		601K1600000		
ZF 16S109	13,53	●	↻	910	750	590	K173		601K5020000		
ZF 16S160	13,85	●	↻	963	820	590	K102		601K1600000		
ZF 16S190	11,46	●	↻	963	820	590	K102		601K1600000		
ZF 16S221 - 0,84	13,8	●	↻	920	770	590	K102		601K5140000		
ZF 5-110 GP	13,1	●	↻		830	590	K013		601K1100000		
ZF 6-65+GV80/6.7	7,97	●	↻	622	526	590	K013				
ZF 6-80+GV80/7.52	5,66	●	↻	738	556	590	K013				
ZF 16S221 - 0,84 IT	13,8	●	↻	920	770	590	K300		601K5150000		
ZF 16S181 OD 0,84	13,86	●	↻	1094	920	590	K102		601K5140000		
ZF 4-120 GP	9,16	●	↻		853	590	K102		601K1200000		
ZF 9S109	10,24	●	↻		770	590	1K173		601K5020000		

На нашем сайте вы можете найти актуальный список КПП совместимых с данной КОМ ([www.webpto.com](http://www.webpto.com), раздел Коробка Передач).  
For the complete and updated List of Gearboxes to match with this PTO, please visit our website ([www.webpto.com](http://www.webpto.com), Gearboxes Section).